

CANHÃO MONITOR FIXO HURRICANE

DESCRIÇÃO

O Canhão Monitor Fixo Modelo Hurricane foi projetado para a utilização nos sistemas de combate a incêndios fixos, quando montado com esguicho de água, destina-se ao resfriamento e quando montado com esguicho de espuma, destina-se ao combate a incêndios de líquidos inflamáveis, em áreas de alto risco como instalações de tanques e diques, hangares, refinarias e fábricas químicas.



CARACTERÍSTICAS TÉCNICAS

- Fabricado em liga leve de alumínio de alta resistência
- Fabricado em liga de alumínio
- Pintura a pó interna e Externamente em (EPOXI), na cor vermelha
- Conexão de Entrada: Flange de 3" ou 4", padrão ANSI
- Conexão de Saída: Rosca macho de 2.1/2" NH 7,5 FPP
- Vazão Máxima de 1250 GPM (4800 LPM)
- Movimento horizontal de 360° com travamento em qualquer posição
- Movimento Vertical de 90° acima e 90° abaixo da horizontal
- 05 (cinco) anos de Garantia
- Aprovação: FM

APLICAÇÃO

É adequado para uso em áreas de alto risco como:

- Instalações em galpões de armazenamento de açúcar
- Usinas
- Tanques de armazenamento de combustíveis
- Diques de contenção,
- Hangares
- Plataformas de carregamento
- Refinarias
- Plantas químicas e petroquímicas
- Helíportos

DIMENSÕES - HURRICANE – FLANGE DE 3" ANSI 150#

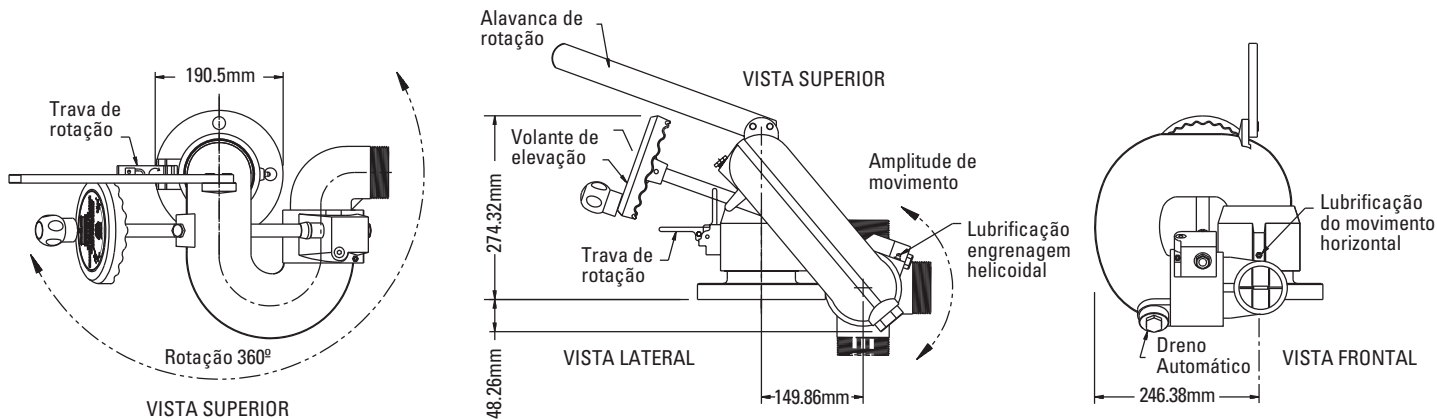

DIMENSÕES - HURRICANE – FLANGE DE 4" ANSI 150#

